

MULTISPLITSYSTEME



Synchro

DUO, TRIO, QUARTET_Kombinationsbeispiele

Die Synchro-Modelle zeichnen sich durch starke Leistung und grosse Flexibilität aus:

- Kühlleistung pro Innengerät bis 11 kW
- Anschlussmöglichkeit bis zu 4 Innengeräten mit simplen "Branch Pipes"
- Ausseneinheit mit 2 bis 3 Verdichtern
- Geringe Schallpegel
- Einfache, schnelle Installation

Lange Leitungen und grosse Höhendifferenz:

- Maximale Leitungslänge bis 110 m
- Maximaler Höhenunterschied Innen-/Aussengerät bis 30 m

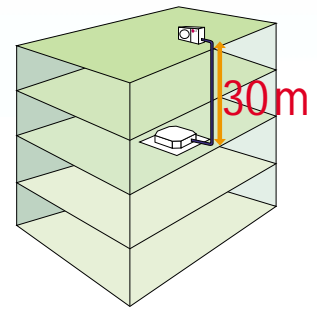
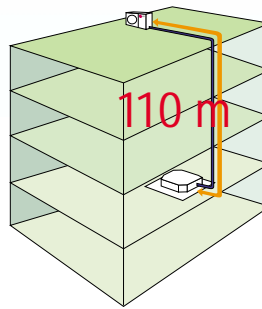

Anschlussmöglichkeit verschiedener Innengeräte



Synchro-Kombinationen (k Btu/h)

Kombination Aussengerät	Duo	Trio	Quartet
UU72	30+36 36+36	18+24+24 18+18+36 24+24+24 24+24+30	18+18+18+18
UU100	36+60	24+24+36 24+30+30 30+30+30 30+30+36 30+36+36 30+30+42	24+24+24+24
Innengeräte	Kassetten 1)	Truhen-Decken 2)	
18 24 30 36	UT18 UT24 UT30 UT36	UV18 UV24 UV30	

1) technische Daten siehe nächste Seite 17

2) technische Daten siehe nächste Seite 19