

**ELECTRONIC BUILT-IN-TIMER OPERATION INSTRUCTIONS
 ISTRUZIONI D'USO DEL PROGRAMMATORE ELETTRONICO
 NOTICE D'UTILISATION DU PROGRAMMATEUR ELECTRONIQUE
 BEDIENUNGSANLEITUNG DER ELEKTRONISCHEN ZEITSCHALTUHR
 INSTRUCCIONES DE USO DEL PROGRAMMADOR ELECTRONICO**

- EG
- I
- F
- D
- E

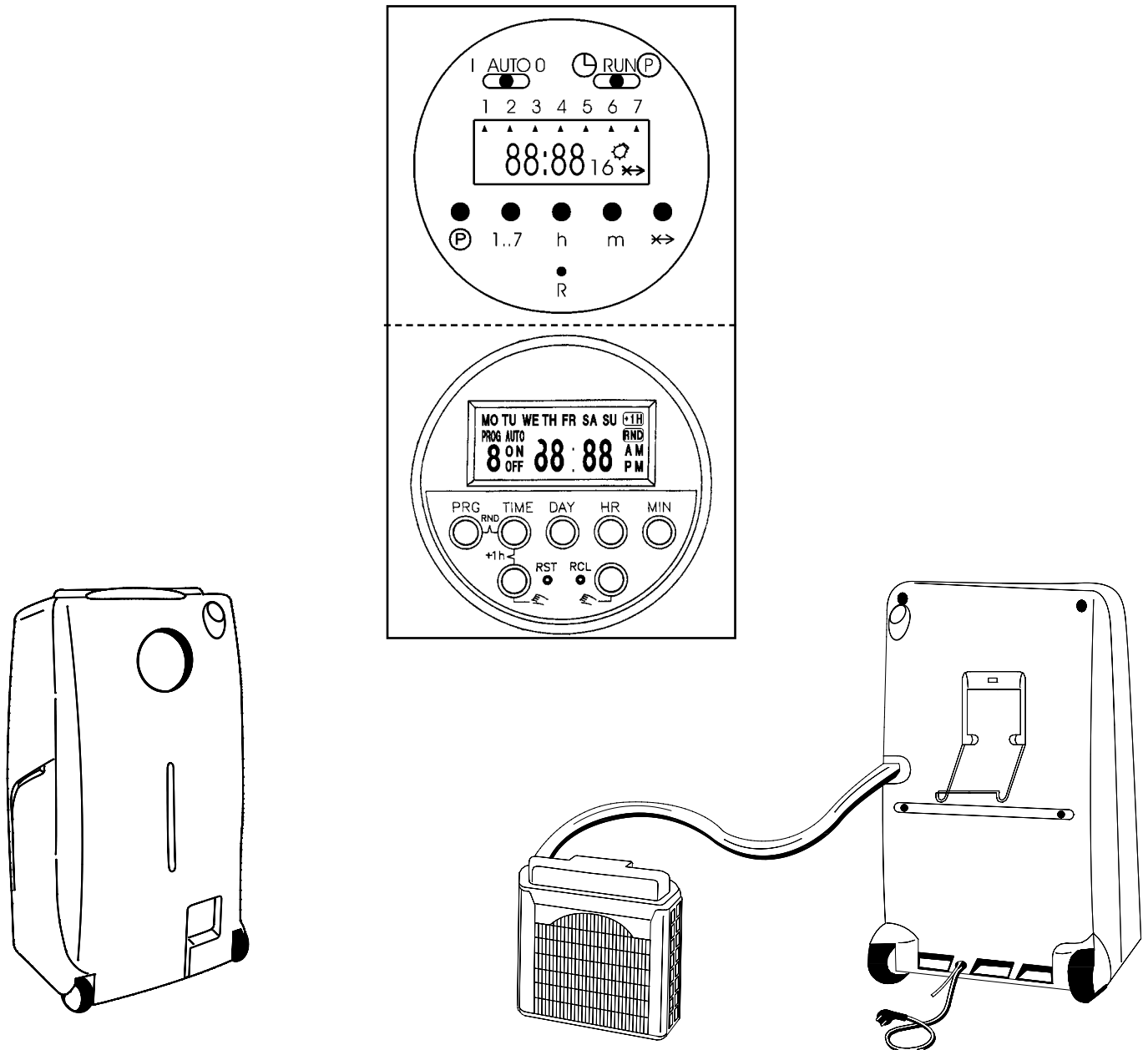

**MOVABLE AIR CONDITIONER • CLIMATIZZATORE PORTATILE
 CLIMATISEUR MOBILE • MOBILES KLIMAGERÄT
 ACONDICIONADOR PORTATIL**

Technical data

- Programmed memory of up to 5 years without power supply due to Lithium battery
- Display 24 hours
- Daily and weekly programming possibility
- 8 switching ON programs, 8 switching OFF programs

EG

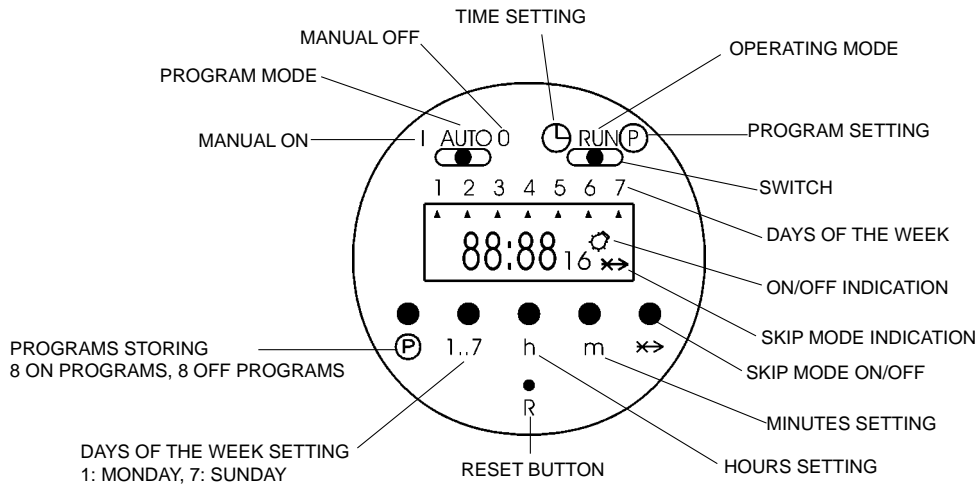
**Operating modes of timer:**

- I:** the air conditioner is permanently ON (use directly the ON/OFF push button of the air conditioner to switch it OFF)
- AUTO:** the timer will switch on and off the air conditioner according to the selected program
- O:** the air conditioner is permanently OFF (it can't be switched ON neither with the ON/OFF push button of the air conditioner)

OPERATING INSTRUCTIONS FOR THE TIMER**1. Reset of the timer:**

Be sure that the switch is in the **RUN** position and press down the reset button **R** with the tip of a pencil (the display will begin blinking).

2. Setting the current time and day:

Slide the switch into **☉** position, press down the button **1...7** until you set the day of the current week (indicated by an arrow **▲** on the display), press down the button **h** to set the current hour, press down the button **m** to set the minutes. Slide again the switch into **RUN** position.

3. Selection of the days or the blocks of days to be set:

It is possible to set each single day and the following blocks of days, pressing the button **1...7**:

- 1-2-3-4-5 (from Monday to Friday)
- 6-7 (Saturday and Sunday)
- 1-2-3-4-5-6 (from Monday to Saturday)
- 1-2-3-4-5-6-7 (from Monday to Sunday)

4. Programming the switching times:

- Slide the switch into **P** position (the time indication on the display begins blinking, the bulb symbol and the number 1 of the first switching time are visualised).
- Press down the button **1...7** until you set the day of the week or the block of days to be stored (an arrow **▲** corresponding to the selected day or many arrows if you set a block of days will appear on the display).
- Press down the button **h** and then the button **m** to set the switching ON hour.
- Press the button **P** to set the switching OFF hour (the time indication on the display begins blinking again, the symbol of the bulb disappears and the number 2 appears).
- Confirm the day with the button **1...7** and set the switching OFF hour with the buttons **h** and **m**.
- Repeat these operations sequentially up to 8 switching ON and 8 switching OFF programs maximum, divided among the days you want to set.
- At the end of programming slide the switches into **RUN** and **AUTO** position.

NOTE: During the non set days the air conditioner will be OFF.

5. SKIP mode:

The SKIP mode (program override) can be set only during the automatic mode of the timer (**AUTO**) + (**RUN**); by pressing the skip button **↔** the timer will be switched into the opposite functional mode (from ON to OFF and vice versa); this mode remains activated up to the following set program. When the skip mode is activated the skip symbol **↔** appears on the display. Pressing the SKIP button again will cancel the skip mode.

6. Visualisation, correction or deletion of the stored programs:

You can visualise the stored programs, during operation, sliding the switch into **P** position and pressing many times the **P** button. In this way, you can modify the switching ON and OFF hours with the buttons **h** and **m** and delete one or more programs, pressing contemporary the buttons **P** and **↔**.

ELECTRONIC BUILT-IN-TIMER 24 HOURS

Technical data

- Programmed memory without power supply: 150 hours
- Display 24 hours
- Daily and weekly programming possibility
- 6 switching ON programs, 6 switching OFF programs

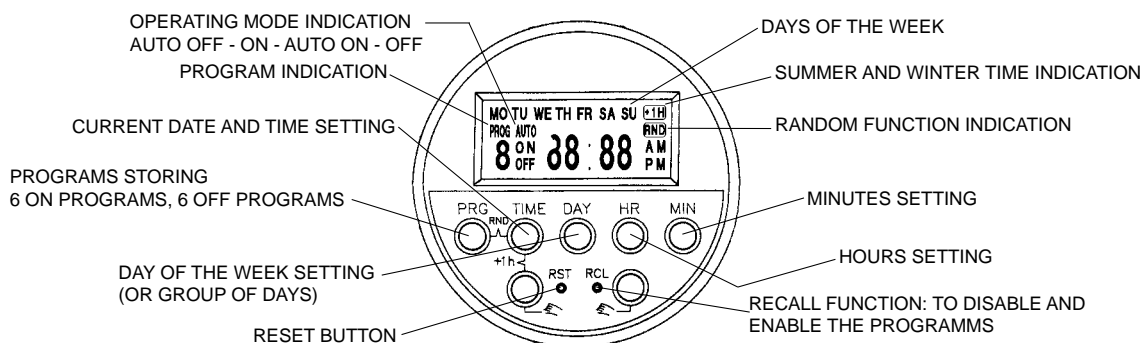

OPERATING INSTRUCTIONS FOR THE TIMER

1. Reset of the timer:

Press down the **RST** (reset) button with the tip of a pencil.

2. Setting the current day and time:

Keep pressed down the **TIME** button while you are setting the current time or correcting it; press down the **DAY** button to set the current day (shown by the english abbreviation on the display), press down the **HR** button to set the current hour, press down the **MIN** button to set the current minutes.

3. Selection of the days or the groups of days to be set:

Press down **PRG** (programming) button once: you will see "**PROG 1 ON**" on the display which indicates the switch-on time command to be entered. Press the **DAY** button and the display will show you in sequence (each time you press it) the following groups of days or single days:

MO-TU-WE-TH-FR-SA-SU (group of days from Monday to Sunday)
 MO-TU-WE-TH-FR-SA-SU (each day of the week, one by one)
 MO-TU-WE-TH-FR (group of days from Monday to Friday)
 SA-SU (Saturday and Sunday)
 MO-TU-WE-TH-FR-SA (group of days from Monday to Saturday)
 MO-WE-FR (Monday, Wednesday and Friday)
 TU-TH-SA (Tuesday, Thursday and Saturday)

4. Programming the switching times:

After having pressed down the **PRG** button and then the **DAY** button until you set the day or the group of days to be stored (see section 3)

- Press down the **HR** button and then the **MIN** button to set the switching ON hour.
- Press the **PRG** button again to set the switching OFF hour (you will see "**PROG 1 OFF**" on the display which indicates the switch-off time command to be entered).
- Confirm the day or group of days with the **DAY** button and set the switching OFF hour with the **HR** and **MIN** buttons.
- Repeat these operations in sequence up to 6 switching ON and 6 switching OFF programs maximum, divided among the days you want to set.
- At the end of programming press the **TIME** button to switch to the current time, otherwise these switching times will not be executed. (However, the display will be switched to current time mode automatically if no button is pressed within about 2 minutes).

NOTE: During the non set days the air conditioner will be OFF.

5. Visualise, correct, disable and enable the stored programs:

You can visualise the stored programs, during operation, pressing many times the **PRG** button.

In this way, you can modify the switching ON and OFF hours with the **HR** and **MIN** buttons and disable or enable one or more programs, pressing the **RCL** button (see RECALL function, section 6).

6. RECALL function:

The RECALL function allows you to disable a switching time of a program, without losing preset memory:

- Press the **PRG** button until the preset memory you want to disable is present
- Press **RCL** button, using the tip of a pencil (the set time disappears and the display shows "--:--" for the hours and minute, indicating that the specified memory location will not be executed).
- Press the **TIME** button to switch to the current time
- You can enable again the switching time, following the same procedure and pressing again the **RCL** button.

7. SUMMER/WINTER TIME change-over:

- To change from winter time to summer time, keep **TIME** button pressed while pressing one of the button (the display will indicate the "+1h" sign and the current time will be advanced one hour).
- To change from summer time to winter time simply perform the step before (the "+1hr" sign will disappear from the display and the current time will retard one hour).

8. RANDOM function:

The programmed memories you have preset will be executed in a random delay from 2 to 32 minutes, in case of current interruption, using this function.

- Keep the **TIME** button pressed while pressing **PRG** button (the display will indicate **RND** sign).
- Press again the **TIME** and **PRG** button to cancel the random mode (the **RND** sign will disappear from the display).

9. Manual operation:

If you press one of the buttons, you can set the timer manually; the display will show in the sequence: AUTO OFF-ON-AUTO ON-OFF

AUTO: the air conditioner is controlled by the timer (it is possible to change from AUTO ON to AUTO OFF or vice versa, if you want to switch on or off the air conditioner without losing the control of the timer that will go on executing the other set programs).

ON: the air conditioner is permanently ON (use directly the ON/OFF push button of the air conditioner to switch it OFF)

OFF: the air conditioner is permanently OFF (it can't be switched ON neither with the ON/OFF push button of the air conditioner)

Caratteristiche tecniche

- Riserva di carica senza alimentazione elettrica con batteria al litio di durata >= cinque anni
- Display 24 ore
- Programma giornaliero e settimanale
- 8 programmi d'accensione, 8 programmi di spegnimento.

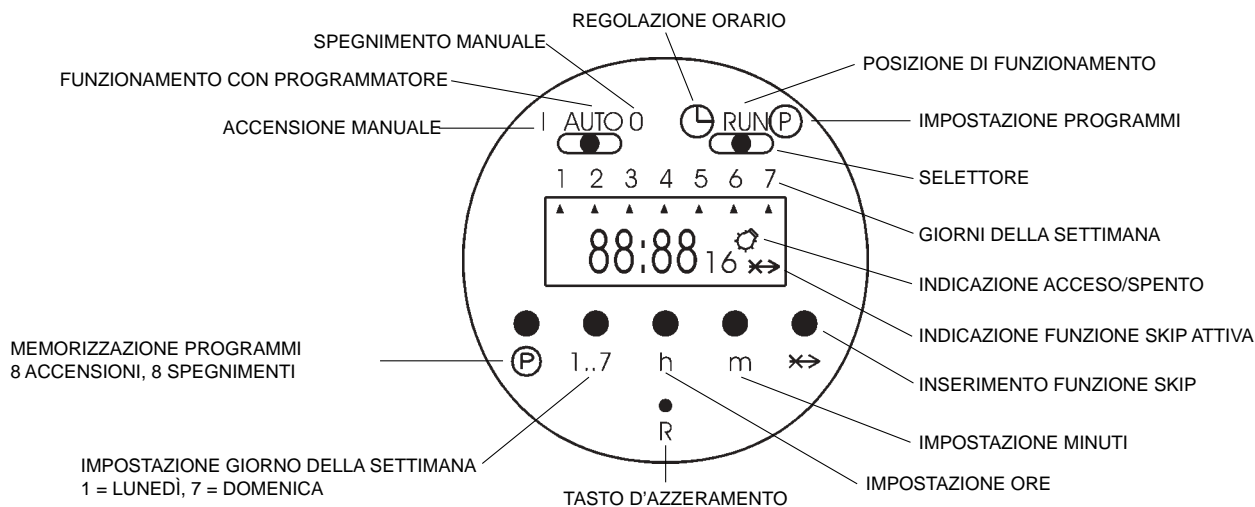

Modi di funzionamento del programmatore:

- I:** il condizionatore è permanentemente acceso (può essere spento con il pulsante marcia/arresto sul pannello comando del condizionatore).
- AUTO:** il condizionatore funziona con il programmatore.
- O:** il condizionatore è permanentemente spento (non può essere acceso neppure con il pulsante marcia/arresto del condizionatore).

ISTRUZIONI PER L'UTILIZZO DEL PROGRAMMATORE

1. Azzeramento del programmatore:

Accertarsi che il selettore sia sulla posizione **RUN** e premere il tasto **R** con la punta di una matita (l'indicazione sul display comincerà a lampeggiare).

2. Impostazione del giorno della settimana e dell'orologio:

Spostare il selettore sulla posizione **P**, premere il tasto **1..7** fino ad impostare il giorno della settimana attuale (visualizzato con una freccia **▲** sul display), premere il tasto **h** per impostare l'ora attuale, premere il tasto **m** per impostare i minuti. Rimettere il selettore sulla posizione **RUN**.

3. Scelta dei giorni o dei blocchi dei giorni da programmare:

Premendo il tasto **1...7** è possibile programmare i giorni singolarmente e i seguenti blocchi di giorni:

- 1-2-3-4-5 (dal lunedì al venerdì)
- 6-7 (sabato e domenica)
- 1-2-3-4-5-6 (dal lunedì al sabato)
- 1-2-3-4-5-6-7 (dal lunedì alla domenica)

4. Impostazione dei programmi d'accensione e spegnimento:

- Spostare il selettore sulla posizione **P** (l'indicazione dell'orario sul display comincia a lampeggiare, vengono visualizzati il simbolo della lampadina e il numero 1 della prima impostazione d'orario).
- Premere il tasto **1..7** fino ad impostare il giorno o il blocco dei giorni che si vuole programmare (sul display appare una freccia **▲** in corrispondenza del giorno o tante frecce per il blocco dei giorni).
- Premere il tasto **h** e successivamente il tasto **m** ed impostare l'ora d'accensione.
- Premere il tasto **P** per impostare l'ora di spegnimento (l'indicazione dell'orario sul display ricomincia a lampeggiare, scompare il simbolo della lampadina e appare il numero 2).
- Confermare il giorno con il tasto **1..7** e impostare l'ora di spegnimento con i tasti **h** e **m**.
- Ripetere queste operazioni, in sequenza, fino ad un massimo di 8 programmi di accensione e 8 di spegnimento, distribuiti per i giorni che si intende programmare.
- Al termine della programmazione, posizionare i selettori sulla posizione **RUN** e **AUTO**.

NOTA: Nei giorni non programmati il condizionatore rimarrà spento.

5. Funzione SKIP:

La funzione SKIP (salto programma) è attiva solo durante il funzionamento automatico del programmatore (**AUTO**) + (**RUN**) e permette di cambiare da ON ad OFF e viceversa, premendo il tasto **✳**; questa funzione rimane attiva fino al successivo intervento programmato.

Quando la funzione skip è attiva sul display appare il simbolo **✳**.

Per disattivare la funzione SKIP, premere nuovamente il relativo tasto.

6. Visualizzazione, correzione o cancellazione dei programmi memorizzati:

Per visualizzare i programmi memorizzati, durante il funzionamento, spostare il selettore su **P** e premere ripetutamente il tasto **P**. È possibile, a questo punto, modificare gli orari di accensione e spegnimento con i tasti **h** e **m** e cancellare uno o più programmi, premendo contemporaneamente i tasti **P** e **✳**.

PROGRAMMATORE ELETTRONICO 24 ORE

Caratteristiche tecniche

- Riserva di carica senza alimentazione elettrica : 150 ore
- Display 24 ore
- Programma giornaliero e settimanale
- 6 programmi d'accensione, 6 programmi di spegnimento.

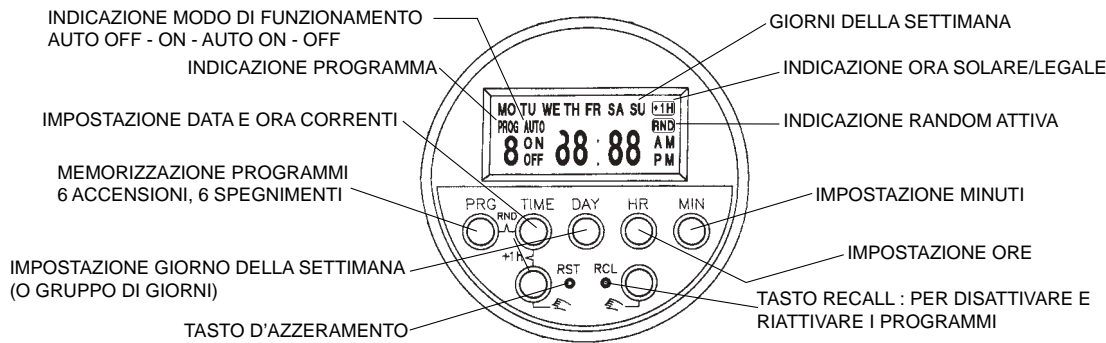

ISTRUZIONI PER L'UTILIZZO DEL PROGRAMMATORE

1. Azzeramento del programmatore:

Premere il tasto **RST** con la punta di una matita.

2. Impostazione del giorno della settimana e dell'orologio:

Tenere premuto il tasto **TIME** mentre si imposta o si corregge l'ora; premere il tasto **DAY** fino ad impostare il giorno della settimana attuale (visualizzato con le abbreviazioni in inglese sul display), premere il tasto **HR** per impostare l'ora attuale, premere il tasto **MIN** per impostare i minuti.

3. Scelta dei giorni o dei blocchi dei giorni da programmare:

Premere il tasto **PRG** una volta: apparirà sul display "**PROG 1 ON**" che indica il programma di accensione da impostare. Premere il tasto **DAY** e appariranno in sequenza (ad ogni pressione del tasto) i seguenti blocchi di giorni o giorni singoli:

- MO-TU-WE-TH-FR-SA-SU (blocco di giorni da lunedì a domenica)
- MO-TU-WE-TH-FR-SA-SU (giorno per giorno singolarmente, ad ogni pressione del tasto)
- MO-TU-WE-TH-FR (blocco di giorni da lunedì a venerdì)
- SA-SU (sabato e domenica)
- MO-TU-WE-TH-FR-SA (blocco di giorni da lunedì a sabato)
- MO-WE-FR (lunedì, mercoledì e venerdì)
- TU-TH-SA (martedì, giovedì e sabato)

4. Impostazione dei programmi d'accensione e spegnimento:

Dopo aver premuto il tasto **PRG** e il tasto **DAY** per scegliere il giorno o il blocco di giorni da programmare (v. punto 3)

- Premere il tasto **HR** e successivamente il tasto **MIN** ed impostare l'ora d'accensione.
- Premere di nuovo il tasto **PRG** per impostare l'ora di spegnimento (apparirà sul display "**PROG 1 OFF**" che indica il programma di spegnimento da impostare).
- Confermare il giorno o il gruppo di giorni con il tasto **DAY** e impostare l'ora di spegnimento con i tasti **HR** e **MIN**.
- Ripetere queste operazioni, in sequenza, fino ad un massimo di 6 programmi di accensione e 6 di spegnimento, distribuiti per i giorni che si intende programmare.
- Al termine della programmazione, premere il tasto **TIME** per ritornare all'ora corrente, altrimenti la programmazione non ha luogo (il display torna comunque automaticamente all'ora corrente dopo 2 minuti, se nessun tasto viene premuto).

NOTA: Nei giorni non programmati il condizionatore rimarrà spento.

5. Visualizzazione, correzione, disattivazione e riattivazione dei programmi memorizzati:

Per visualizzare i programmi memorizzati, durante il funzionamento, premere ripetutamente il tasto **PRG**.

È possibile, a questo punto, modificare gli orari di accensione e spegnimento con i tasti **HR** e **MIN** e attivare o disattivare uno o più programmi, premendo **RCL** (v. funzione **RECALL** al punto 6).

6. Funzione **RECALL**:

Se per qualsiasi ragione non si vuole fare eseguire un programma, senza però perdere la memoria impostata

- Premere il tasto **PRG** fino a visualizzare il programma da disattivare.
- Premere il tasto **RCL** con la punta di una matita (sul visore scompare l'orario impostato e appare "--:--").
- Premere il tasto **TIME** per tornare all'ora attuale.
- Per riattivare il programma ripetere la stessa procedura.

7. Passaggio **ORA LEGALE/ORA SOLARE**:

- Per passare dall'ora legale all'ora solare, tenere premuto il tasto **TIME** e premere uno dei tasti  (apparirà il simbolo "**+1h**" sul display e l'orario corrente avanzerà di un'ora).
- Per ritornare all'ora legale ripetere la stessa procedura (il simbolo "**+1h**" sparirà e l'orario corrente diminuirà di un'ora).

8. Funzione **RANDOM**:

I programmi impostati saranno eseguiti con un ritardo da 2 a 32 minuti, in caso di interruzione di corrente, utilizzando questa funzione

- Tenere premuto il tasto **TIME** e premere il tasto **PRG** (sul display appare il simbolo "**RND**" per indicare che la funzione **RANDOM** è attiva).
- Per disattivare la funzione ripetere la stessa procedura (il simbolo "**RND**" scompare dal display).

9. Funzionamento manuale:

Premendo uno dei tasti  si può intervenire manualmente sul funzionamento del programmatore; appariranno in sequenza: **AUTO OFF - ON - AUTO ON - OFF**

AUTO: il condizionatore funziona con il programmatore (è possibile passare da **AUTO ON** a **AUTO OFF** o viceversa: è una forzatura per accendere o spegnere il condizionatore, senza perdere il controllo del programmatore che continuerà a eseguire i programmi impostati di seguito).

ON: il condizionatore è permanentemente acceso (può essere spento con il pulsante marcia/arresto sul pannello comando del condizionatore).

OFF: il condizionatore è permanentemente spento (non può essere acceso neppure con il pulsante marcia/arresto del condizionatore).

Caractéristiques techniques

- Sécurité de sauvegarde de programmes par pile lithium avec autonomie d'environ de 5 ans
- Afficheur 24 heures
- Programmation journalière et hebdomadaire
- 8 programmes ON , 8 programmes OFF

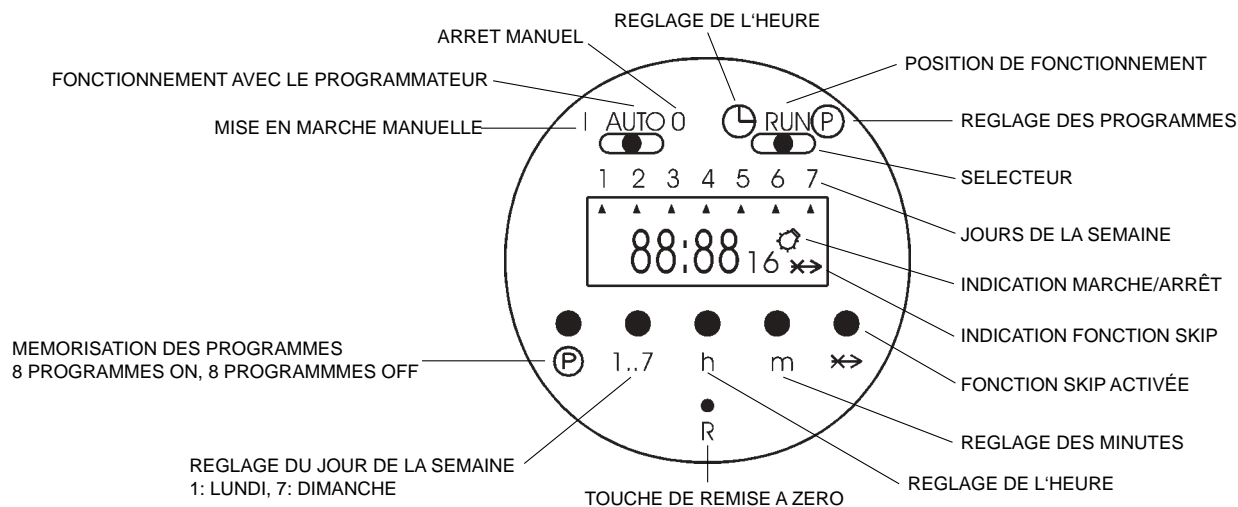

Fonctions du programmeur:

I: le climatiseur fonctionne avec permanence (utiliser directement la touche marche/arrêt du climatiseur pour le arrêter)

AUTO: le climatiseur fonctionne selon les programmes choisis avec le programmeur

0: le climatiseur est avec permanence arrêté (il ne peut être mis en marche pas même avec la touche marche/arrêt du climatiseur)

NOTICE D'UTILISATION DU PROGRAMMATEUR

1. Remise à zéro du programmeur:

Assurez-vous que le sélecteur soit sur la position **RUN** et appuyez-vous la touche R avec la point d'un crayon (l'afficheur clignote).

2. Réglage du jour de la semaine et de l'heure actuelle:

Mettre le sélecteur sur la position **⊙**, choisir le jour actuel par la touche **1...7** (visualisé par une flèche **▲** dans l'afficheur), effectuer la mise à l'heure par les touches **h** et **m**. Remettre le sélecteur sur la position **RUN**.

3. Choix des jours ou des groupes des jours:

Il est possible établir des programmes pour des jours particulières et pour les suivants groupes de jours, en appuyant la touche **1...7**:

1-2-3-4-5 (de lundi a mardi)

6-7 (samedi et dimanche)

1-2-3-4-5-6 (de lundi a samedi)

1-2-3-4-5-6-7 (de lundi a dimanche)

4. Etablissement des programmes ON/OFF:

- Mettre le sélecteur sur la position **P** (l'indication de l'heure dans l'afficheur clignote, apparaît le symbole de une ampoule et le nombre 1 de le premier réglage de l'heure).
- Choisir le jour ou le groupe de jours par la touche **1...7** (une flèche **▲** apparaît dans l'afficheur en correspondance au jour ou beaucoup de flèches en cas du groupe des jours).
- Régler l'heure de mise en marche par les touches **h** et **m**.
- Appuyer sur la touche **P** pour établir l'heur d'arrêt (l'indication de l'heure dans l'afficheur clignote de nouveau, le symbole de l'ampoule disparaît et apparaît le nombre 2).
- Confirmer le jour par la touche **1...7** et régler l'heure d'arrêt par les touches **h** et **m**.
- Répéter ces opérations, en séquence, jusque maximum 8 programmes ON et 8 OFF, distribués pour les jours que on veut programmer.
- Quand le réglage des programmes est terminé, remettre les sélecteurs sur la position **RUN** et **AUTO**.

NOTE: Pendant les jours que n'ont pas été programmés, le climatiseur est arrêté.

5. Fonction SKIP:

La fonction **SKIP** (saut de programme) est active seulement pendant le fonctionnement automatique du programmeur (**AUTO**) + (**RUN**); en appuyant la touche **↔** le programmeur change le mode de fonctionnement de ON en OFF et vice versa; cette fonction reste active jusqu'au programme suivant.

Si cette fonction est active le symbole **↔** apparaît sur l'afficheur.

Pour désactiver la fonction **SKIP**, appuyer encore la même touche.

6. Visualisation, correction ou élimination des programmes établis:

Pour visualiser les programmes établis, pendant le fonctionnement, mettre le sélecteur sur la position **P** et appuyer plus fois sur la touche **P**.

Il est possible, de cette façon, modifier les heures de mise en marche et d'arrêt par les touches **h** et **m** et éliminer un ou plus programmes, en appuyant a le même temps sur les touches **P** et **↔**.

PROGRAMMATEUR ELECTRONIQUE 24 HEURES

Caractéristiques techniques

- Sécurité de sauvegarde de programmes : 150 heures
- Afficheur 24 heures
- Programmation journalière et hebdomadaire
- 6 programmes ON , 6 programmes OFF

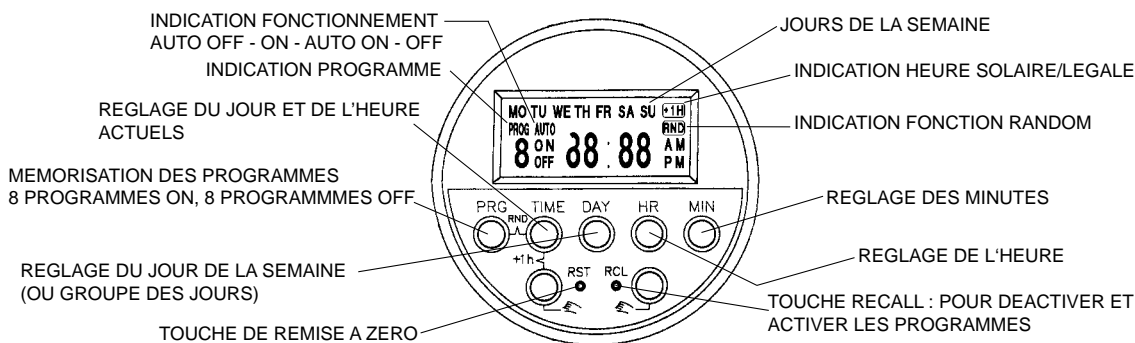

NOTICE D'UTILISATION DU PROGRAMMATEUR

1. Remise à zéro du programmateur:

Appuyez-vous la touche **RST** avec la point d'un crayon.

2. Réglage du jour de la semaine et de l'heure actuelle:

Maintenir appuyé la touche **TIME** pendant le réglage ou la correction de l'heure; appuyer sur la touche **DAY** jusqu'à régler le jour de la semaine (visualisé par les abréviations en Anglais dans l'afficheur), effectuer la mise à l'heure par les touches **HR** et **MIN**.

3. Choix des jours ou des groupes des jours:

Appuyer sur la touche **PRG** une fois: "**PROG 1 ON**" apparaît dans l'afficheur qui indique le premier programme ON.

Appuyer sur la touche **DAY** et les suivants groupes de jours ou jours particulières apparierent en séquence (chaque fois on appuie sur la touche):

- MO-TU-WE-TH-FR-SA-SU (groupe des jours de lundi a dimanche)
- MO-TU-WE-TH-FR-SA-SU (jours particulières, chaque fois on appuie sur la touche)
- MO-TU-WE-TH-FR (groupe des jours de lundi a vendredi)
- SA-SU (samedi et dimanche)
- MO-TU-WE-TH-FR-SA (groupe des jours de lundi a samedi)
- MO-WE-FR (lundi, mercredi et vendredi)
- TU-TH-SA (mardi, jeudi et samedi)

4. Etablissement des programmes ON/OFF

Après avoir appuyé sur la touche **PRG** et sur la touche **DAY** pour choisir le jour ou le groupe des jours (voir point 3)

- Régler l'heure de mise en marche par les touches **HR** et **MIN**.
- Appuyer sur la touche **PRG** de nouveau pour établir l'heure d'arrêt ("**PROG 1 OFF**" apparaît dans l'afficheur qui indique le premier programme OFF).
- Confirmer le jour ou groupe des jours par la touche **DAY** et régler l'heure d'arrêt par les touches **HR** et **MIN**.
- Répéter ces opérations, en séquence, jusque maximum 6 programmes ON et 6 OFF, distribués pour les jours qu' on veut programmer.
- Quand le réglage des programmes est terminé, appuyer sur la touche **TIME** pour visualiser l'heure actuelle, au contraire la programmation n'a pas lieu (l'affichage retourne toutefois automatiquement à l'heure actuelle après 2 minutes s'on n'appuie pas des touches).

NOTE: Pendant les jours que n' ont pas été programmés, le climatiseur est arrêté.

5. Visualisation, correction, désactivation et activation des programmes établis

Pour visualiser les programmes établis, pendant le fonctionnement, appuyer plus fois sur la touche **PRG**.

Il est possible, de cette façon, modifier les heures de mise en marche et d'arrêt par les touches **HR** et **MIN** et désactiver ou activer un ou plus programmes, en appuyant **RCL** (voir la fonctionne RECALL - point 6).

6. Fonction RECALL

Si ne voulez pas faire exécuter un programme pour n'importe quelle raison, sans cependant perdre la mémoire réglée

- Appuyer sur la touche **PRG** jusqu'à visualiser le programme que vous volez désactiver.
- Appuyer sur la touche **RCL** avec la point d'un crayon (dans l'affichage l'heure réglée disparaît et apparaît "--:--").
- Appuyer sur la touche **TIME** pour visualiser l'heure actuelle.
- Pour activer de nouveau le programme, suivre la même procédure.

7. HEURE LEGALE / HEURE SOLAIRE

- Pour changer de l'heure légale à l'heure solaire, maintenir appuyé la touche **TIME** et appuyer un de les touches (dans l'affichage le symbole "+1h" apparaît).
- Pour retourner à l'heure légale suivre la même procédure (dans l'affichage le symbole "+1h" disparaît).

8. Fonction RANDOM

Les programmes réglés seront exécutés avec un retard de 2 à 32 minutes, en cas de interruption de courant, en utilisant cette fonction

- Maintenir appuyé la touche **TIME** et appuyer la touche **PRG** (dans l'affichage le symbole **RND** apparaît à indiquer que la fonction RANDOM est active).
- Pour désactiver la fonction suivre la même procédure (dans l'affichage le symbole **RND** disparaît).

9. Fonctionnement manuel:

En appuyant une de les touches on peut régler manuellement le programmateur; dans l'afficheur apparent en séquence: AUTO OFF-ON-AUTO ON-OFF

AUTO: le climatiseur fonctionne selon les programmes choisis avec le programmateur (on peut changer de AUTO ON à AUTO OFF ou vice versa, si vous voulez allumer ou éteindre le climatiseur sans perdre le contrôle du programmateur qui puis suivra à exécuter les programmes mémorisées)

ON: le climatiseur fonctionne avec permanence (utiliser directement la touche marche/arrêt du climatiseur pour le arrêter)

OFF: le climatiseur est avec permanence arrêté (il ne peut être mis en marche pas même avec la touche marche/arrêt du climatiseur)

ELEKTRONISCHE ZEITSCHALT-UHR 24-STUNDEN-PROGRAMM ODER

Technische Eigenschaften

- Aufzugreserve, ohne elektrische Stromversorgung, mit 5 Jahren (oder mehr) Betriebsdauer Lithiumbatterie
- Display 24 Stunden
- Tägliches und wöchentliches Programm
- 8 Programme ON, 8 Programme OFF

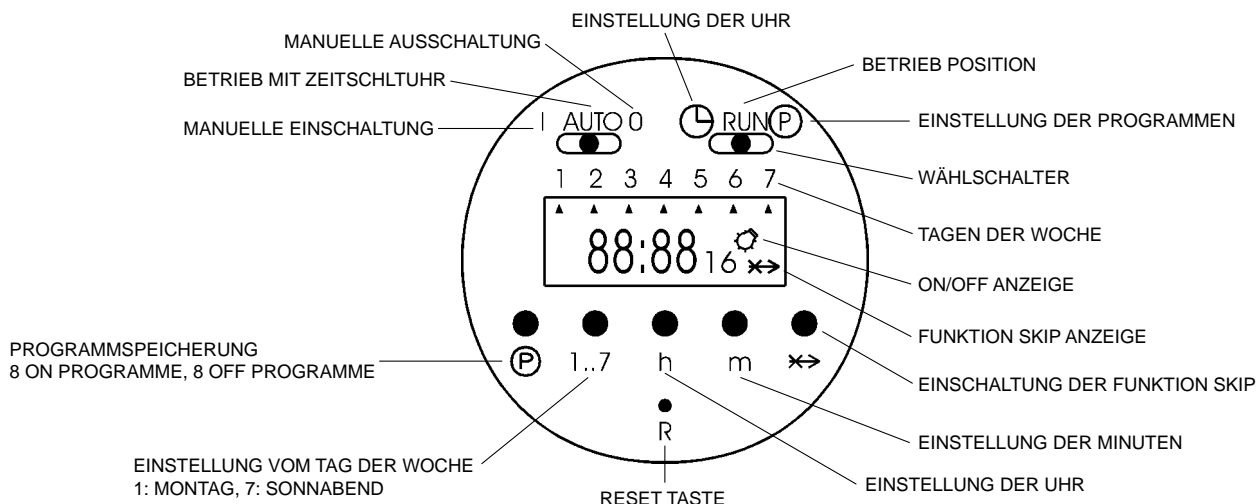

Betriebsarten der Zeitschaltuhr:

- I:** das Klimagerät ist ständig ein (ON) (benutzen Sie die Ein/Aus Taste des Klimagerätes, um es auszuschalten)
- AUTO:** das Klimagerät arbeitet mit der Zeitschaltuhr
- 0:** das Klimagerät ist ständig aus (OFF) (es kann nicht mit der Ein/Aus Taste des Klimagerätes einschalten werden)

BEDIENUNGSANLEITUNG VOM ZEITSCHALTUHR

1. Reset der Zeitschaltuhr:

Vergewissern Sie sich, daß der Wählschalter auf der Position **RUN** ist und drücken Sie die Reset Taste **R** mit der Spitze einer Feder (die Displayanzeige beginnt zu blinken).

2. Tag und Uhreinstellung:

Schieben Sie den Wählschalter auf die Position ☉, drücken Sie die Taste **1...7**, um den Tag der aktuellen Woche einzustellen (ein Pfeil ▲ erscheint auf dem Display), drücken Sie die Taste **h**, um die aktuelle Uhr einzustellen, drücken Sie die Taste **m**, um die Minuten einzustellen. Schieben Sie den Wählschalter auf die Position **RUN** wieder.

3. Wahl der einstellenden Tagen oder Gruppen von Tagen:

Es ist möglich die einzigen Tagen und die folgenden Gruppen von Tagen einzustellen, indem Sie die Taste **1...7** drücken:

- 1-2-3-4-5 (von Montag bis Freitag)
- 6-7 (Sonntag und Samstag)
- 1-2-3-4-5-6 (von Montag bis Samstag)
- 1-2-3-4-5-6-7 (von Montag bis Sonntag)

4. Ein-Ausschalten Programme Einstellung

- Schieben Sie den Schalter auf die Position **P** (die Uhranzeige auf dem Display beginnt zu blinken, das Zeichen einer Glühbirne und der Nummer 1 der ersten Uhreinstellung erscheinen).
- Drücken Sie solange die Taste **1...7**, bis den Tag der Woche oder die Gruppe von Tagen eingestellt werden (ein Pfeil ▲ unter dem entsprechenden Tag erscheint, oder viele Pfeile erscheinen, wenn Sie die Gruppe von Tagen gewählt haben).
- Drücken Sie die Taste **h** und nachdem die Taste **m**, um den Einschaltzeit einzustellen.
- Drücken Sie die Taste **P**, um den Ausschaltzeit einzustellen (die Uhranzeige auf dem Display beginnt wieder zu blinken, das Zeichen der Glühbirne verschwindet und der Nummer 2 erscheint).
- Quittieren Sie den Tag mit der Taste **1...7** und stellen Sie den Ausschaltzeit mit den Tasten **h** und **m** ein.
- Wiederholen Sie diese Operationen, bis Maximum 8 ON Programme und 8 OFF Programme eingestellt werden, indem Sie unter den eingestellten Tagen verteilen.
- Am Ende der Programme Einstellung, schieben Sie die Schalter auf die Position **RUN** und **AUTO**.

ANMERKUNG: Während den nicht eingestellten Tagen bleibt das Klimagerät aus.

5. SKIP Betrieb:

Das Betrieb SKIP (Programm Sprung) kann nur während des automatischen Betriebs (**AUTO**) der Zeitschaltuhr eingestellt werden; indem Sie die SKIP Taste ↔ drücken, wechselt das Betriebsart des Klimagerätes von ON zu OFF und umgekehrt; das SKIP Betrieb ist aktiv bis dem folgenden eingestellten Programm.

Wenn das SKIP Betrieb aktiv ist, erscheint das Zeichen ↔ auf dem Display. Um das Betrieb SKIP auszuschalten, drücken Sie dieselbe Taste wieder.

6. Überprüfung, Korrektion oder Löschung der eingestellten Programmen

Um die eingestellte Programme während des Betriebs zu überprüfen, schieben Sie den Schalter auf **P** und drücken Sie vielen Malen den Schalter **P**.

Es ist möglich, auf dieser Weise, die Ein-ausschaltzeiten mit den Tasten **h** und **m** zu wechseln und ein oder mehr Programme zu löschen, indem Sie gleichzeitig die Tasten **P** und ↔ drücken.

ELEKTRONISCHE ZEITSCHALTUHR 24-STUNDEN-PROGRAMM

Technische Eigenschaften

- Aufzugreserve, ohne elektrische Stromversorgung: 150 Stunden
- Display 24 Stunden
- Tägliches und wöchentliches Programm
- 6 Programme ON, 6 Programme OFF

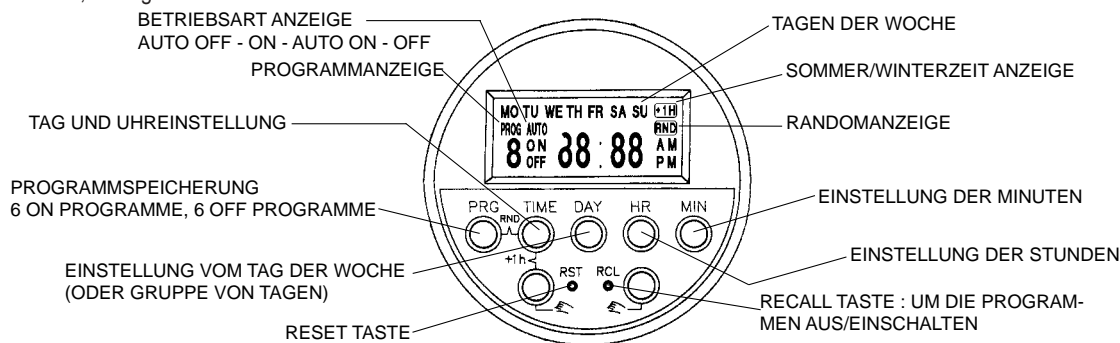

BEDIENUNGSANLEITUNG VOM ZEITSCHALTUHR

1. Reset der Zeitschaltuhr:

Drücken Sie die Reset Taste **RST** mit der Spitze einer Feder.

2. Tag und Uhreinstellung:

Halten Sie die Taste **TIME** gedrückt, während Sie die Uhr einstellen oder korrigieren; drücken Sie die Taste **DAY**, um den aktuellen Tag der Woche einzustellen (die Abkürzungen auf Englisch erscheinen auf dem Display), drücken Sie die Taste **HR**, um die aktuelle Stunde einzustellen, drücken Sie die Taste **MIN**, um die Minuten einzustellen.

3. Wahl der einstellenden Tagen oder Gruppen von Tagen:

Drücken Sie die Taste **PRG** einmal: "PROG 1 ON" erscheint auf dem Display, daß die erste Einschaltuhrzeit eindeutig ist. Drücken Sie die Taste **DAY** und die folgenden Gruppen von Tagen oder einzigen Tagen in Aufeinanderfolge erscheinen (jedes Mal die Taste gedrückt wird).

MO-TU-WE-TH-FR-SA-SU (von Montag bis Sonntag)

MO-TU-WE-TH-FR-SA-SU (die einzigen Tagen der Woche, jedes Mal die Taste gedrückt wird)

MO-TU-WE-TH-FR (von Montag bis Freitag)

SA-SU (Sonnabend und Sonntag)

MO-TU-WE-TH-FR-SA (von Montag bis Sonnabend)

MO-WE-FR (Montag, Mittwoch und Freitag)

TU-TH-SA (Dienstag, Donnerstag und Sonnabend)

4. Ein-Ausschalten Programme Einstellung

Nachdem die Taste **PRG** und die Taste **DAY** gedrückt zu haben, um die Gruppen von Tagen oder einzigen Tagen zu wählen

- Drücken Sie die Taste **HR** und nachdem die Taste **MIN**, um die Einschaltuhrzeit einzustellen.
- Drücken Sie nochmals die Taste **PRG**, um die Ausschaltuhrzeit einzustellen ("PROG 1 OFF" erscheint auf dem Display, daß die Ausschaltuhrzeit eindeutig ist).
- Quittieren Sie den Tag oder Gruppe von Tagen mit der Taste **DAY** und stellen Sie die Ausschaltuhrzeit mit den Tasten **HR** und **MIN** ein.
- Wiederholen Sie diese Operationen, bis Maximum 6 ON Programme und 6 OFF Programme eingestellt werden, indem Sie unter den eingestellten Tagen verteilen.
- Am Ende der Programme Einstellung, drücken Sie die Taste **TIME**, um die aktuelle Zeit erscheinen zu machen; anders funktioniert die Programmen nicht (auf jeden Fall erscheint die aktuelle Zeit nach 2 Minuten automatisch auf dem Display, wenn keine Taste gedrückt wird)

ANMERKUNG: Während den nicht eingestellten Tagen bleibt das Klimagerät aus.

5. Überprüfung, Korrektion, Ausschalten und Einschalten der eingestellten Programmen

Um die eingestellte Programme während des Betriebs zu überprüfen, drücken Sie vielen Malen die taste **PRG**.

Es ist möglich, auf dieser Weise, die Ein-Ausschaltuhrzeiten mit den Tasten **HR** und **MIN** zu wechseln und ein oder mehr Programme aus-einzuschalten, indem Sie die Taste **RCL** drücken (Sieh **RECALL** Funktion am Punkt 6).

6. RECALL Funktion:

Wenn Sie einen Programm nicht ausführen machen wollen, ohne die Programmspeicherung einzubüßen

- Drücken Sie die Taste **PRG**, bis zu dem ausschaltenden Programm.
- Drücken Sie die Taste **RCL** mit der Spitze einer Feder (auf dem Display verschwindet die eingestellte Uhrzeit und "--:--" erscheint).
- Drücken Sie die Taste **TIME**, um die aktuelle Zeit erscheinen zu machen.
- Um das Programm wieder einzuschalten, wiederholen Sie dasselbe Verfahren.

7. WINTER/SOMMERZEIT

- Um von Winterzeit zu Sommerzeit zu ändern, halten Sie die Taste **TIME** gedrückt und drücken Sie eine der Tasten (das Zeichen "+1h" erscheint auf dem Display und die Uhrzeit ändert).
- Um zur Winterzeit zurückzukehren, wiederholen Sie dasselbe Verfahren (auf dem Display verschwindet das Zeichen "+1h" und die Uhrzeit ändert).

8. RANDOM Funktion:

Die eingestellte Programme werden mit einer Verzögerung von 2 zu 32 Minuten ausführen, wenn die Stromversorgung unterbrecht, indem Sie diese Funktion benutzen

- Halten Sie die Taste **TIME** gedrückt und drücken Sie die Taste **PRG** (das Zeichen **RND** erscheint auf dem Display).
- Um diese Funktion auszuschalten, wiederholen Sie dasselbe Verfahren (auf dem Display verschwindet das Zeichen **RND**).

9. Manueller Betrieb:

Indem Sie eine der Tasten drücken, können Sie die Zeitschaltuhr manuell einstellen; der Display wird in Aufeinanderfolge zeigen: AUTO OFF-ON-AUTO ON-OFF

AUTO: das Klimagerät arbeitet mit der Zeitschaltuhr (es ist möglich von AUTO ON zu AUTO OFF ändern, wenn Sie das Klimagerät ein oder ausschalten wollen, ohne die Programmspeicherung der Zeitschaltuhr einzubüßen; dann wird sie tatsächlich die eingestellte programme ausführen)

ON: das Klimagerät ist ständig ein (ON) (benutzen Sie die Ein/Aus Taste des Klimagerätes, um es auszuschalten)

OFF: das Klimagerät ist ständig aus (OFF) (es kann nicht mit der Ein/Aus Taste des Klimagerätes einschalten werden)

Características técnicas

- Reserva de carga sin alimentación eléctrica con pilas de litio durante cinco años o más
- Pantalla 24 horas
- Programa diario y semanal
- 8 programas ON, 8 programas OFF

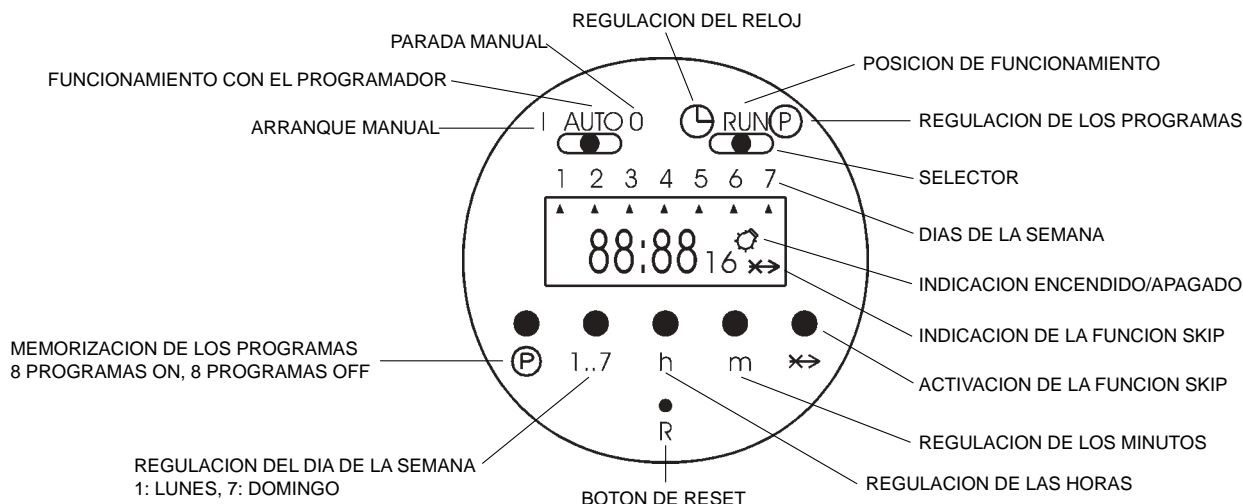

Modos de funcionamiento del programador:

- I:** el acondicionador está siempre encendido (usar directamente el pulsador arranque/parada del acondicionador para apagarlo)
- AUTO:** el acondicionador funciona con el programador
- O:** el acondicionador está siempre apagado (no puede encenderse tampoco con el pulsador arranque/parada del acondicionador)

INSTRUCCIONES DE USO DEL PROGRAMADOR

1. Reset del programador:

Asegurarse de que el selector sea en la posición **RUN** y pulsar el botón R de reset con la punta de un lápiz (la indicación en la pantalla empieza a parpadear).

2. Regulación del día de la semana y de la hora corriente:

Desplazar el selector en al posición **P**, pulsar el botón **1...7** hasta regular el día de la semana corriente (visualizado par una flecha ▲ en la pantalla), pulsar el botón **h** para regular la hora corriente, pulsar el botón **m** para regular los minutos. Desplazar de nuevo el selector en la posición **RUN**.

3. Elección de los días o de los bloqueos de días para programar:

Pueden programarse los días singularmente y los siguientes bloqueos de días, pulsando el botón **1...7**:

- 1-2-3-4-5 (desde lunes hasta viernes)
- 6-7 (sábado y domingo)
- 1-2-3-4-5-6 (desde lunes hasta sábado)
- 1-2-3-4-5-6-7 (desde lunes hasta domingo)

4. Regulación de los programas de arranque y parada:

- Desplazar el selector en la posición **P** (la indicación de la hora en la pantalla empieza a parpadear, aparece el símbolo de la bombilla y el numero 1 de la primera regulación de la hora).
- Pulsar el botón **1...7** hasta regular el día de la semana o el bloqueo de los días que quieren programarse (en la pantalla aparece una flecha ▲ correspondiente al día o muchas flechas si se elige el bloqueo de los días).
- Pulsar el botón **h** y después el botón **m** para regular la hora de arranque.
- Pulsar el botón **P** para regular la hora de parada (la indicación de la hora en la pantalla empieza de nuevo a parpadear, el símbolo de la bombilla desaparece y aparece el numero 2).
- Confirmar el día con el botón **1...7** y regular la hora de parada con los botones **h** y **m**.
- Repetir estas operaciones en secuencia hasta máximo 8 programas de arranque y 8 programas de parada, divididos entre los días que se quieren programar.
- Al final de la regulación de los programas, desplazar los selectores en la posición **RUN** y **AUTO**.

NOTA: Durante los días que no han sido programados, el acondicionador se quedará apagado.

5. Función SKIP:

La función SKIP (salto de programa) puede activarse solo durante el funcionamiento automático del programador (**AUTO**) + (**RUN**) y permite de cambiar el modo de funcionamiento de ON hasta OFF y viceversa, pulsando el botón ✳; esta función se queda activada hasta el inicio del próximo programa memorizado.

Si la función SKIP está activada aparece en la pantalla el símbolo ✳. Para anular la función SKIP, pulsar de nuevo el mismo botón.

6. Lectura, corrección o anulación de los programas memorizados:

Para leer los programas memorizados, durante el funcionamiento, desplazar el selector en **P** y pulsar varias veces el botón **P**. Es posible, de esta manera, corregir las horas de arranque y parada con los botones **h** y **m** y anular un programa o más, pulsando en el mismo tiempo los botones **P** y ✳.

PROGRAMADOR ELECTRONICO 24 HORAS

Características técnicas

- Reserva de carga sin alimentación eléctrica : 150 horas
- Pantalla 24 horas
- Programa diario y semanal
- 6 programas ON, 6 programas OFF

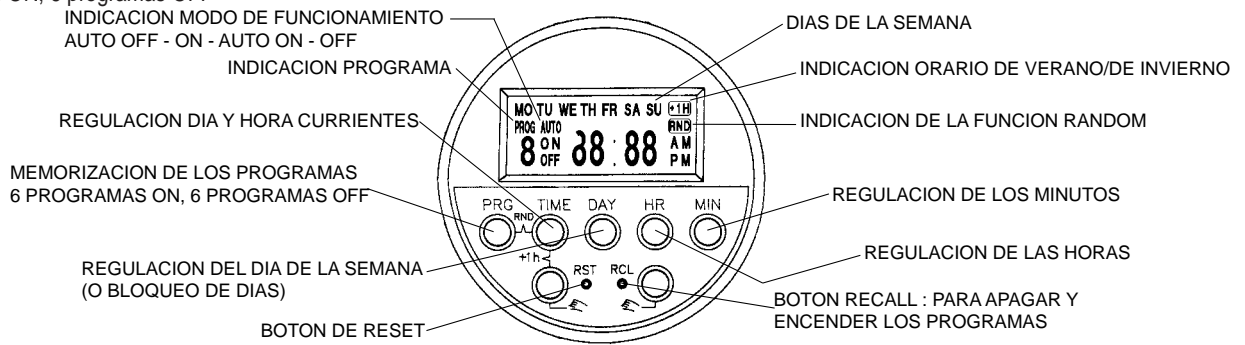

INSTRUCCIONES DE USO DEL PROGRAMADOR

1. Reset del programador:

Pulsar el botón **RST** de reset con la punta de un lápiz.

2. Regulación del día de la semana y de la hora corriente:

Tener pulsado el botón **TIME** mientras se regula o se corrige el reloj; pulsar el botón **DAY** hasta regular el día de la semana corriente (visualizado por las abreviaturas en inglés), pulsar el botón **HR** para regular la hora corriente, pulsar el botón **MIN** para regular los minutos.

3. Elección de los días o de los bloqueos de días para programar:

Pulsar el botón **PRG** una vez: en la pantalla aparece "**PROG 1 ON**" que indica la hora de arranque para programar. Pulsar el botón **DAY** y aparecen en secuencia los siguientes bloqueos de días o los días singularmente:

- MO-TU-WE-TH-FR-SA-SU (desde lunes hasta domingo)
- MO-TU-WE-TH-FR-SA-SU (días singolos, cada vez se pulsa el botón)
- MO-TU-WE-TH-FR (desde lunes hasta viernes)
- SA-SU (sábado y domingo)
- MO-TU-WE-TH-FR-SA (desde lunes hasta sábado)
- MO-WE-FR (lunes, miércoles e viernes)
- TU-TH-SA (martes, jueves y sábado)

4. Regulación de los programas de arranque y parada:

Después haber pulsado el botón **PRG** y el el botón **DAY** para elegir el día o el bloqueo de días para programar (véase punto 3)

- Pulsar el botón **HR** y después el botón **MIN** para regular la hora de arranque.
- Pulsar de nuevo el botón **PRG** para regular la hora de parada (en la pantalla aparece "**PROG 1 OFF**" que indica la hora de parada para programar).
- Confirmar el día con el botón **DAY** y regular la hora de parada con los botones **HR** y **MIN**.
- Repetir estas operaciones en secuencia hasta máximo 6 programas de arranque y 6 programas de parada, divididos entre los días que se quieren programar.
- Al final de la regulación de los programas, pulsar el botón **TIME** para volver a la hora corriente, de otra manera la programación no funciona (de todo modo la pantalla vuelve automáticamente a la hora corriente después de 2 minutos, si ningún botón es presionado).

NOTA: Durante los días que no han sido programados, el acondicionador se quedará apagado.

5. Lectura, corrección, activación y desactivación de los programas memorizados:

Para leer los programas memorizados, durante el funcionamiento, pulsar varias veces el botón **PRG**.

Es posible, de esta manera, corregir las horas de arranque y parada con los botones **HR** y **MIN** y desactivar o activar un programa o más, pulsando **RCL** (véase la función **RECALL** al punto 6).

6. Función **RECALL**:

Si, por cualquiera razón, no se quiere hacer ejecutar un programa, sin pero perder la memoria programada

- Pulsar el botón **PRG** hasta visualizar el programa para desactivar.
- Pulsar el botón **RCL** con la punta de un lápiz (en la pantalla desaparece la hora programada y aparece "--:--").
- Pulsar el botón **TIME** para volver a la hora corriente.
- Para activar de nuevo el programa, repetir el mismo procedimiento.

7. **ORARIO DE INVIERNO/DE VERANO**:

- Para cambiar desde el orario de invierno hasta el orario de verano, tener pulsado el botón **TIME** y pulsar uno de los botones (en la pantalla aparece "+1h" y la hora cambia).
- Para volver al orario de verano repetir el mismo procedimiento (en la pantalla desaparece "+1h" y la hora cambia).

8. Función **RANDOM**:

Los programas memorizados empezarán con un retraso de 2 hasta 32 minutos, en caso de interrupción de corriente, utilizando esta función

- Tener pulsado el botón **TIME** y pulsar el botón **PRG** (en la pantalla aparece **RND** que indica la función **RANDOM** activa).
- Para desactivar la función, repetir el mismo procedimiento (en la pantalla desaparece **RND**).

9. Funcionamiento manual:

Pulsando uno de los botones se puede regular manualmente el programador; aparecerán en secuencia: AUTO OFF-ON-AUTO ON-OFF

AUTO: el acondicionador funciona con el programador (es posible pasar desde AUTO ON hasta AUTO OFF si queréis encender o apagar el acondicionador sin perder el control del programador; después el programador seguirá en efecto a ejecutar los programas memorizados)

ON: el acondicionador está siempre encendido (usar directamente el pulsador arranque/parada del acondicionador para apagarlo)

OFF: el acondicionador está siempre apagado (no puede encenderse tampoco con el pulsador arranque/parada del acondicionador)